

USHIMADO TOWN 1994

日本とギリシャ国際友好姉妹都市第1号の町

 牛窓町勢要覧

合併40周年記念



牛窓町民憲章

緑と太陽と瀬戸内の美しい海に恵まれた町、牛窓。

くらしの営みの中で自然をこよなく愛し、文化を培ってきた牛窓の人々。私たちは町民憲章を定め、美しい風土とそこに絢爛たる歴史を刻んできた先人達の英知に感謝の念を捧げるとともに、豊かな町民生活を築くよりどころといたします。

- ・ 自然を愛し、美しい生活環境をつくりましょう。
- ・ 培われた歴史と文化に感謝し、人間性の向上に努めましょう。
- ・ 健康で生きがいのあるくらしを築きましょう。
- ・ 働くことに誇りと喜びをもち、のびゆく豊かな町をつくりましょう。
- ・ お互いが助けあい、くらしよい町を築きましょう。
- ・ あたたかい心で人々を迎え、明るく町をつくりましょう。

国際交流

昭和57年7月6日 ギリシャ国レスボス島ミティリニ市と国際友好姉妹都市縁組（日本とギリシャ両国における第1号の縁組）

国内交流

平成元年7月28日 北海道雨竜郡幌加内町と国内姉妹町縁組（NTTの海底、湖底ケーブルの記念通話が結ぶ縁組）

目次

牛窓町民憲章	1
牛窓町の概要	2
名誉町民	3
歴代の役職員	4
資料編 土地利用、人口	8
産業	10
観光	12
交通、生活環境	13
福祉・保健	14
教育・文化	15
行財政	16
40年のあゆみ	17
主な公共施設等	27

誇れるまち牛窓をめざす



牛窓町長
田中 義之

昭和29年に牛窓、鹿忍、長浜の3町村が合併し、翌昭和30年に大宮村千手地区を編入し牛窓町が誕生しました。この40年間、住民各位の皆様のご協力と先輩諸氏のご努力、さらに国県をはじめ関係各方面のご支援により牛窓町は大きく発展しました。

本日、合併40周年記念日を迎えるにあたり関係の皆様へ厚くお礼申し上げます。

国際国内の社会経済情勢は、ダイナミックに変化しております。この中で、地方の時代の到来は確実な足音を響かせ近付いており、地域の主体性を発揮し自立することが強く求められております。このため牛窓町の恵まれた自然条件や歴史文化を十二分に活用し、知恵を結集し、今後牛窓町がさらに発展し、住民が誇れる町づくりをめざしていきたいと考えております。

皆様の一層のご支援とご協力をお願い申し上げます。

平成6年10月1日

牛窓町の概要

沿革

縄文時代すでに人々が居住し、集落を形成していたことが貝塚等からうかがえ、神功皇后にまつわる数々の伝説が今もなお語り継がれているこの地は、「牛窓の浪のしほさる島とよみ寄さえし君に逢はすかもあらむ」と万葉集にも歌われているように古くから開けた町で、内海航路の要衝であり、江戸幕府参勤交代や朝鮮使節が寄港する港町として栄えた。

昭和29年10月1日、牛窓町（明治29年町制施行）、鹿忍町（大正13年町制施行）、長浜村（明治22年村制施行）の3町村が合併し、新しく牛窓町として発足、翌30年3月に旧大宮村の一部千手地区を編入し今日に至っている。

自然条件

牛窓町は、岡山県の東南部に位置し、町の東と南は瀬戸内海に面し、西は岡山市、北は邑久町と標高50~100mの小山脈をもって接している。海上には、唐琴の瀬戸をはさんで横たわる前島をはじめ、大小8つの島があり、本土海岸を大きく包んでいる。

陸地一帯は、標高166.9mの阿みだ山を最高とする数多くの小丘陵によって覆われ、複雑な地形で、邑久町にまたがる500ヘクタールの塩田跡地と一部干拓地等にみられる平坦地を除き、全体的に傾斜地が多い。

海岸線は、本土側約20km、島しょ側約17kmでその中に天然の良港として知られる牛窓港をはじめ数ヶ所の港湾を抱いている。

街は、概ね海岸沿いに狭長に発達し、田畑の多くは丘陵地に段々畑、棚田を形成している。

町の東端付近と各島しょは、瀬戸内海国立公園に指定され、自然環境豊かで景観は、変化に富んでいる。

気候は、典型的な瀬戸内海型気候であり、温暖寡雨で、年間平均気温16.6℃、年間雨量約1000mm、降雪はまれであり、降霜期間も短かく、オリーブの木も多く地中海の気候風土等に似ているところから「日本のエーゲ海」といわれている。

位置

東 経	134°9′	北 緯	34°39′
東 西	9.5 km	南 北	7.5 km
面 積	27.49k㎡		
役場所在地	岡山県邑久郡牛窓町牛窓 4911 番地		
	☎ (086934) 3431 番 (代表)		
交 通	JR 赤穂線 邑久駅 からバス 25分		
	JR 新幹線 岡山駅 からバス 70分		
	ブルーライン 邑久 IC から車 10分		
	岡山空港 から車 90分		



名誉町民

名誉町民 (平成5年7月24日)



佐竹 徳次郎

雅号 佐竹 徳
明治30年11月11日生

京都の関西美術院で院長鹿子木孟郎、ついで東京の川端絵画研究所で藤島武二に洋画を学ぶ。十和田湖、奥入瀬など日本各地の風景を描き、帝展・新日展・日展に出品、特選を4度受賞するなど溪流の画家として評価を確立した。

昭和34年からは牛窓町に制作舞台を移し、現在まで35年にわたり、瀬戸内海の風景、とりわけ牛窓のオリーブや赤松の美しさを描き続け、昭和42年の大作「オリーブと海（牛窓）」は新日展総理大臣賞受賞、翌年日本芸術院賞を受賞するなど「オリーブの画家」として広く住民に親しまれている。

一連の作品は、自然に対する敬けんな姿勢と、すべてを絵に捧げた求道者のような質素な生活の中から生まれ、悠久の時の流れの中から醸成されたかのような清澄な香りとハーモニーを漂わせている。岡山の美、特に牛窓の自然の美を広く内外に紹介するなど、文化の振興に多大な貢献をした。

名誉町民 (平成6年10月1日)



服部 和一郎 (故人)

明治27年2月24日生

牛窓町のオリーブ栽培は、昭和17年に服部氏が植えた650本の苗木から始まった。当時、オリーブの油は栄養価が高く、また、緑化事業により自然環境を保全することから植樹を続け、現在オリーブ園は、1万本のオリーブの樹が集約栽培され東洋一の規模を誇るまでになっている。また、頂上からの瀬戸内海の展望は素晴らしく、牛窓を代表する観光名所となっている。

また、服部氏は昭和22年に曾祖父の代から引き継がれている財団法人服部養老会理事長に就任し、従来からの高齢者慰安事業、公益事業に加えて生涯学習の観点から「永楽学園」を開設。現在常時200人以上の学園生が、講座を中心に各種グループ活動、清掃奉仕作業、寝たきり老人慰問事業などに取組んでいる。

以上のような功績が認められ昭和42年には社会福祉功労による藍綬褒章、昭和47年には自然保護功労による環境庁長官表彰を受章した。

歴代の役職員

町長

歴順	氏名	就任年月
1	萬 燈 実 太	S29.10～S32.11
2	高 祖 鶴 雄	S32.12～S40.12
3	高 原 道 夫	S40.12～S52.12
4	新 地 勇	S52.12～H元.12
5	田 中 義 之	H元.12～現在

病院長

歴順	氏名	就任年月
1	大 萩 順 蔵	S29.1～S34.4
2	田 辺 憲 一	S34.4～S37.8
3	金 久 禎 記	S37.8～S44.3
4	塩 見 太 郎	S44.4～S45.6
5	安 田 稔	S45.7～H5.7
6	定 金 省 二	H5.8～現在

助 役

歴順	氏名	就任年月
1	横 川 豊 治	S29.10～S40.11
2	神 宝 穰 男	S40.12～S47.4
3	松 尾 光 男	S49.3～S57.3
4	尾 田 良 和	S57.7～S63.3
5	田 中 義 之	S63.4～H元.11
6	為 房 達 明	H2.1～H5.12
	”	H6.4～現在
7	柴 田 弘	H6.4～現在

教 育 長

歴順	氏名	就任年月
1	三 木 金太郎	S30.3～S43.9
2	宇津木 正	S43.10～S44.9
3	松 本 幸 男	S45.4～S53.3
4	森 隆	S53.4～S61.3
5	柴 田 弘	S61.5～H6.3

収 入 役

歴順	氏名	就任年月
1	宮 本 一 郎	S29.10～S37.11
2	神 宝 穰 男	S37.12～S40.12
3	黒 原 潔	S40.12～S44.12
4	岡 本 巖	S46.6～S50.6
5	田 淵 隆 吉	S50.7～S54.6
6	尾 田 良 和	S54.7～S57.6



町 章

この町章は、牛窓町の「ウシ」を丸型に図案化して町民の和合協力性を強調、同時に左右に伸びた翼が町の飛躍発展を象徴している。

議長

氏名	就任期間
野口 佐嘉太	S29.10.30～S33.10.16
山本 寛一郎	S33.10.23～S34.10.27
坪井 操一郎	S34.10.27～S35.10.10
山本 寛一郎	S35.10.10～S37. 3.29
小竹 静 男	S37. 3.29～S39. 2.22
元浜 貫 一	S39. 2.22～S41. 7.13
国光 正太郎	S41. 7.30～S45.10.16
木下 太嘉志	S45.10.17～S50. 9.29
福江 剛	S50. 9.29～S53.10.16
山本 光 穂	S53.10.23～S54. 9.10
尾田 晴 夫	S54. 9.10～S56. 5.29
竹内 行 成	S56. 6.26～S57.10.16
山本 史 郎	S57.10.19～S59.11. 6
寺田 元 徳	S59.11. 6～H 2.10.16
木下 一 郎	H 2.10.23～H 4.11.26
為房 俊 昭	H 4.11.26～H 5.12.20
広畑 正四郎	H 5.12.20～現 在

副議長

氏名	就任期間
山本 寛一郎	S29.10.30～S33.10.16
神宝 長 治	S33.10.23～S35. 2.15
守都 正 彦	S35. 2.15～S35.12.16
赤松 甚三郎	S35.12.16～S37.10.20
福江 剛	S37.10.20～S39. 2.22
国光 正太郎	S39. 2.22～S41. 7.30
為房 筆 雄	S41. 7.30～S41.10.16
原野 弥	S41.10.17～S45.10.16
高祖 留 治	S45.10.17～S49.10.16
福江 剛	S49.10.17～S50. 9.29
小西 純 夫	S50.10. 1～S53.10.16
植木 定 美	S53.10.23～S55. 9.25
谷本 晃市郎	S55. 9.25～S56.12.23
児島 英 夫	S56.12.23～S57.10.16
片岡 藤一郎	S57.10.19～S59.11. 6
鳴坂 進	S59.11.26～S61.10.16
谷本 晃市郎	S61.10.22～H 2.10.16
片岡 藤一郎	H 2.10.23～H 4.11.26
広畑 正四郎	H 4.11.26～H 5.12.20
山本 史 郎	H 5.12.20～現 在

牛窓ヨットハーバー



合併当時の牛窓風景



牛窓港の全景

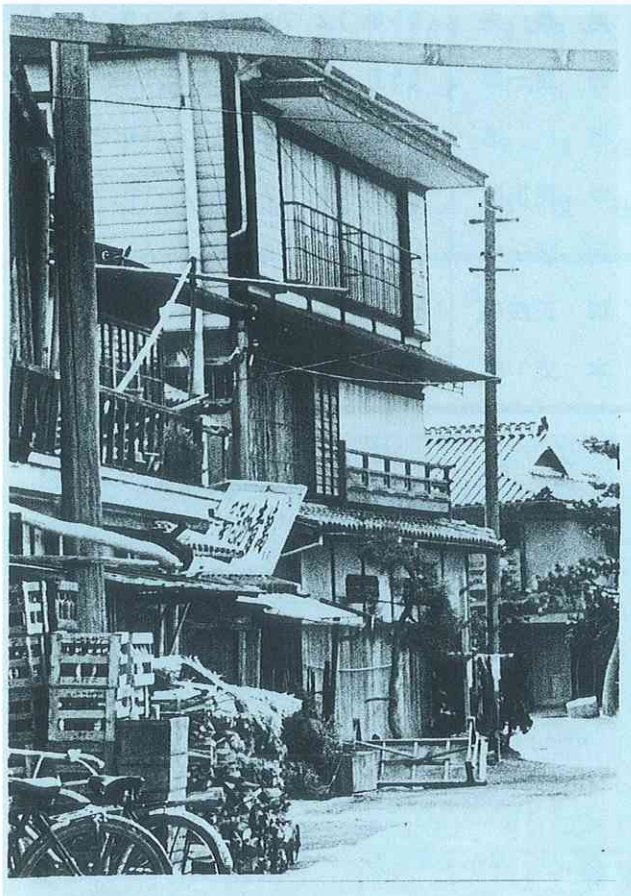

町並み

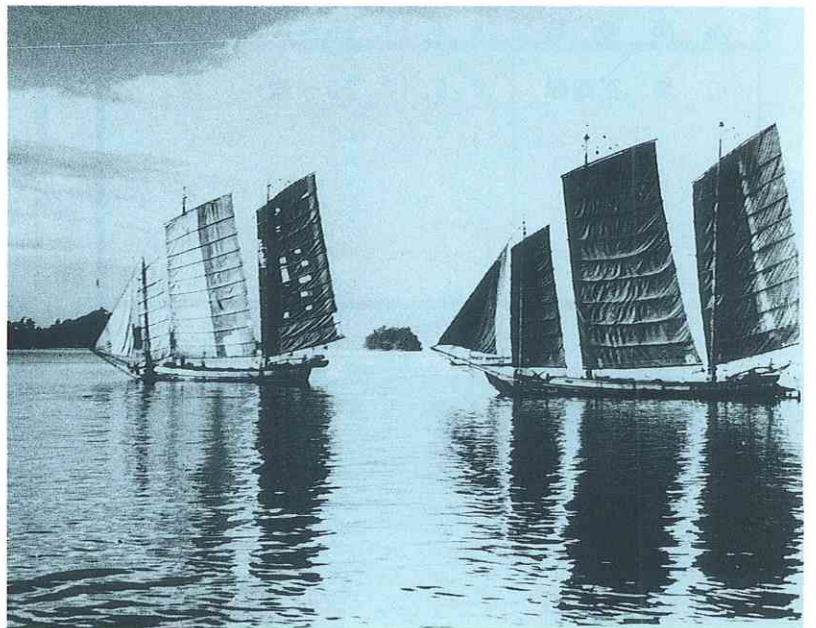

出港する帆船

資 料 編

土地利用

○ 土地利用の現況 (平成5年度)

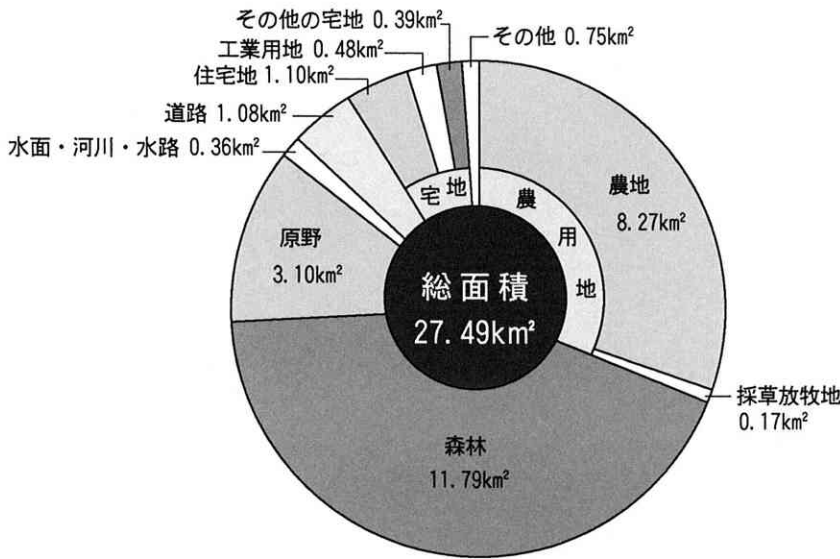

人口

○ 人口・世帯数の推移 (国勢調査)

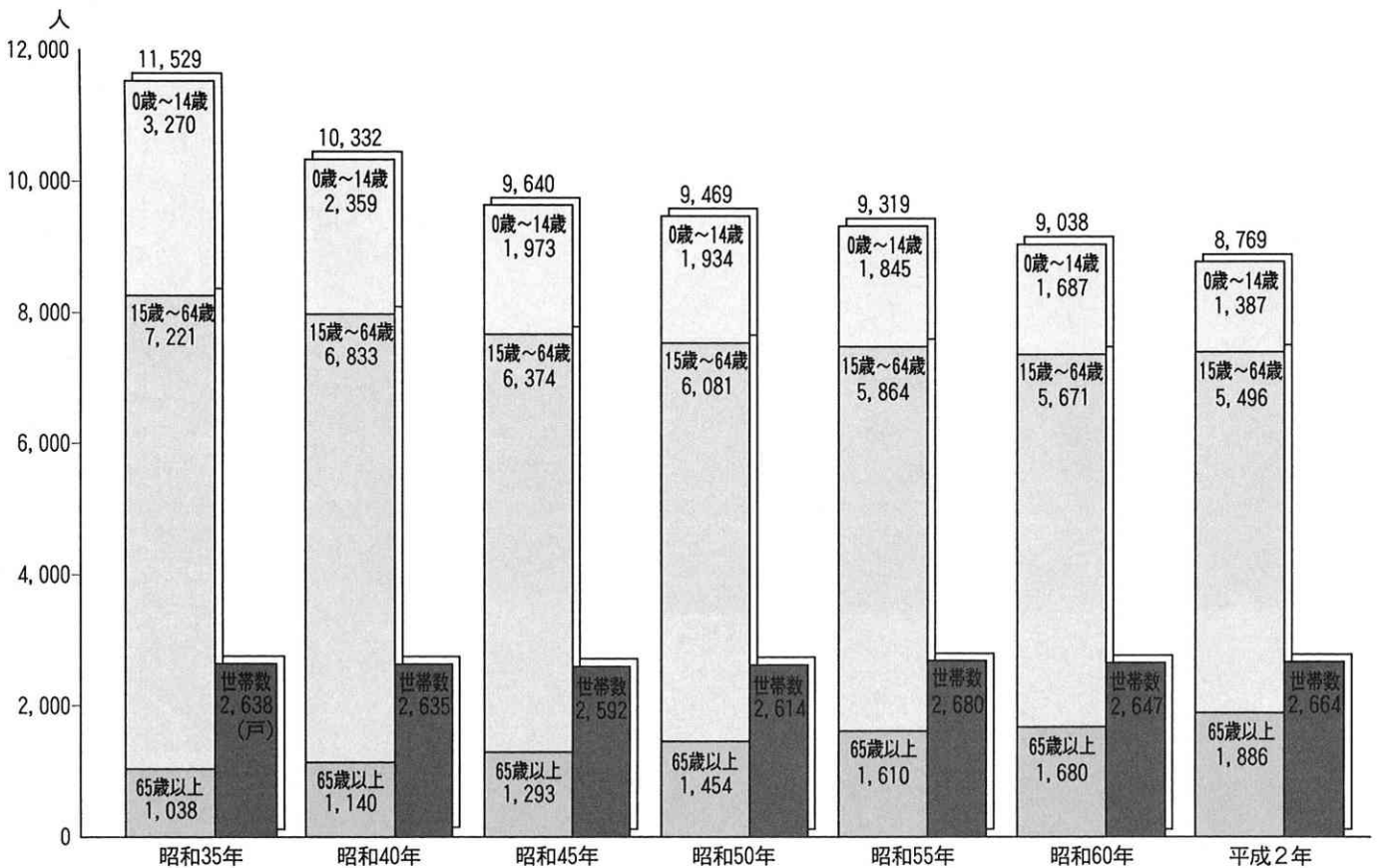

○ 年齢別男女別人口 (平成6年4月・住民基本台帳)

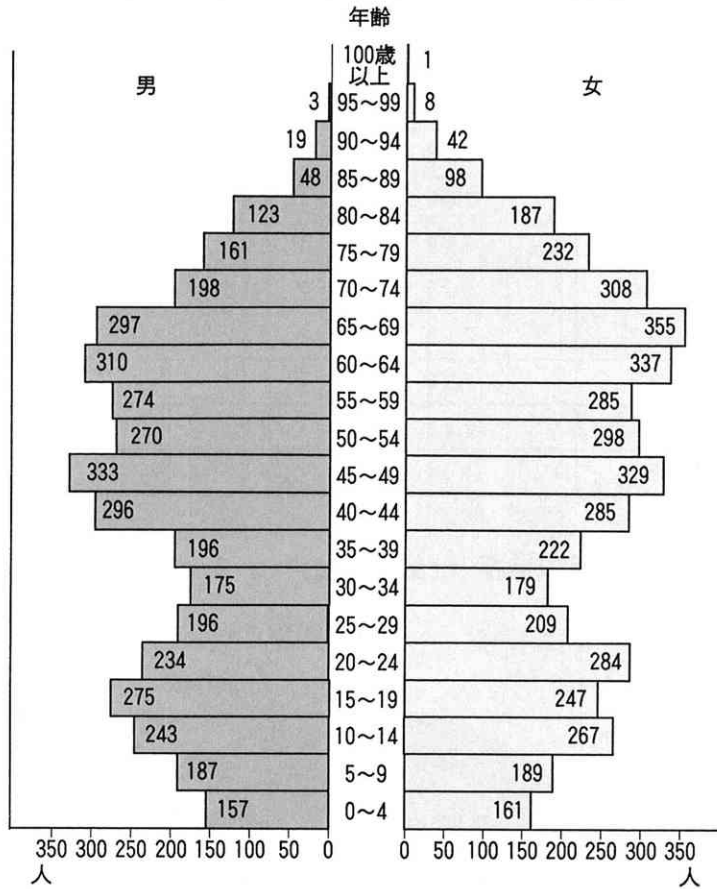

○ 年間流動人口 (住民基本台帳)

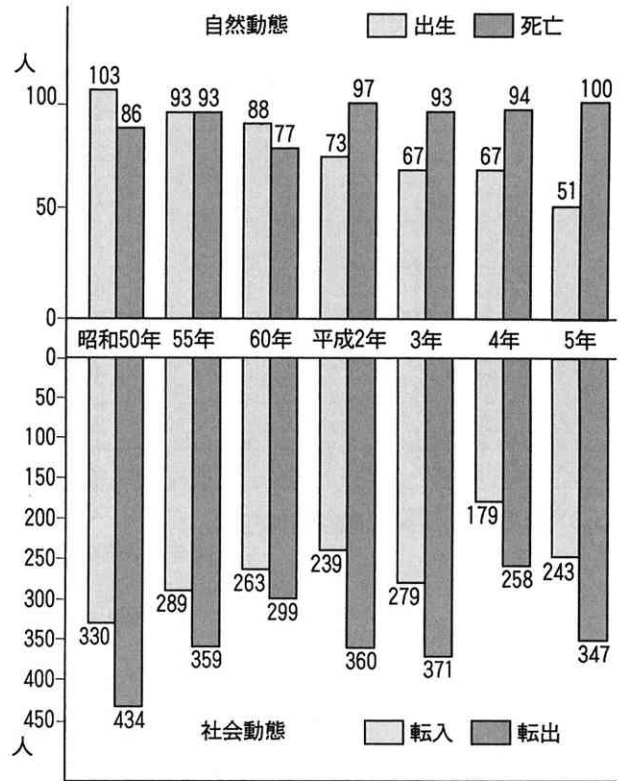

○ 産業別就業人口の推移 (国勢調査)

	昭和35年	40年	45年	50年	55年	60年	平成2年
第一次産業	農業	2,706	2,246	1,805	1,297	1,158	913
	漁業	347	273	231	211	203	159
	その他	0	1	0	0	0	0
第二次産業	製造	956	1,048	1,352	1,343	1,201	1,085
	建設	337	219	222	265	340	273
	その他	1	9	3	7	4	11
第三次産業	卸小売	632	623	671	689	697	665
	サービス	559	543	591	567	646	886
	運輸	256	286	313	317	313	257
	その他	146	167	122	227	254	221
合計	5,940	5,415	5,310	4,923	4,816	4,554	4,448

○ 産業別就業人口構成の推移

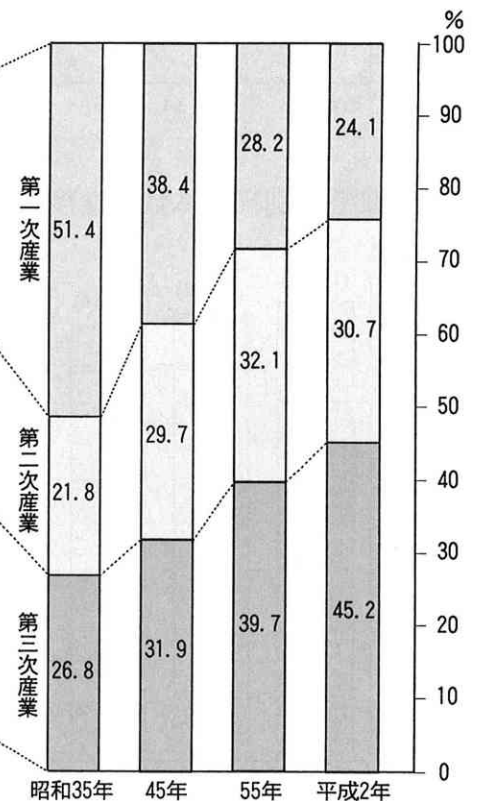

産業

○ 事業所数及び従業者数の推移 (事業所統計調査)

区分	事業所数 総	従業者数				
		総数 (人)	個人業主 (人)	家族従業者 (人)	雇用者(人)	
					総数	常雇
昭和 41	503	2,426	393	298	1,658	1,603
44	482	2,524	373	265	1,796	1,703
47	505	2,719	362	240	1,996	1,859
50	491	2,874	350	258	2,110	1,876
53	494	2,764	333	219	2,072	1,868
56	493	2,939	335	258	2,147	1,966
61	493	2,692	312	238	1,917	1,760
平成 3	465	3,126	282	124	2,417	2,053

○ 商業の推移 (商業統計調査)

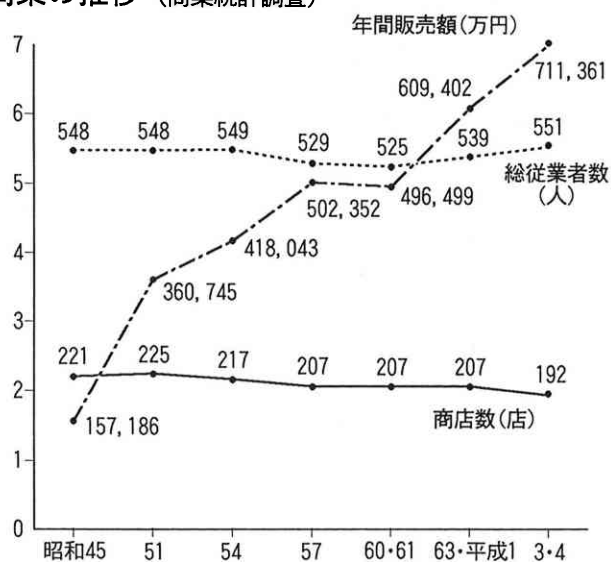

○ 工業の推移 (工業統計調査)

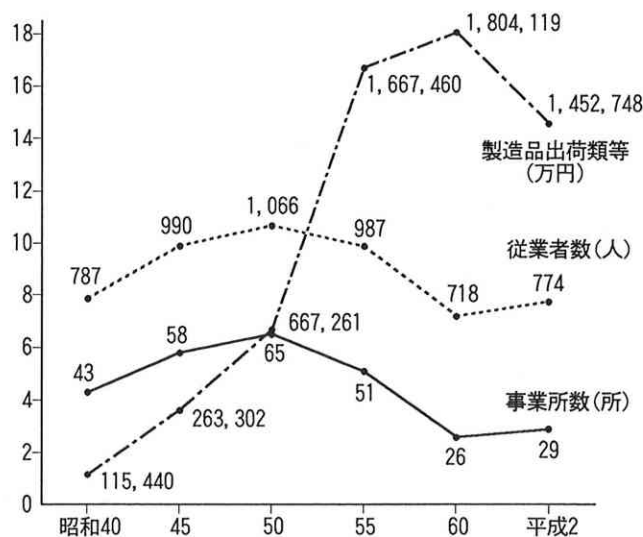

○ 漁業種類別経営体数の推移 (農林水産統計年報)

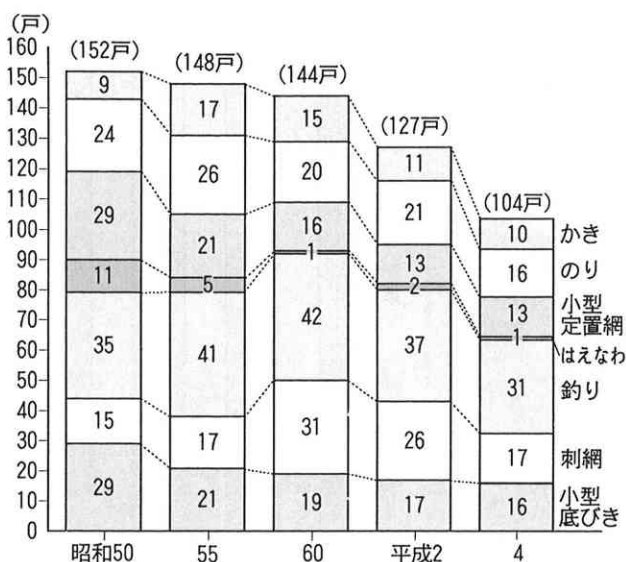

○ 漁獲量・漁獲高の推移 (牛窓町漁業協同組合)

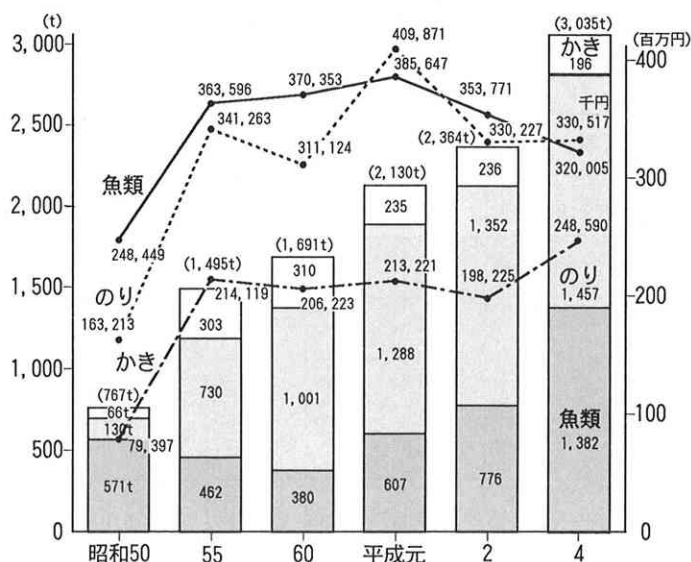

○ 農家数の推移 (農林業センサス)

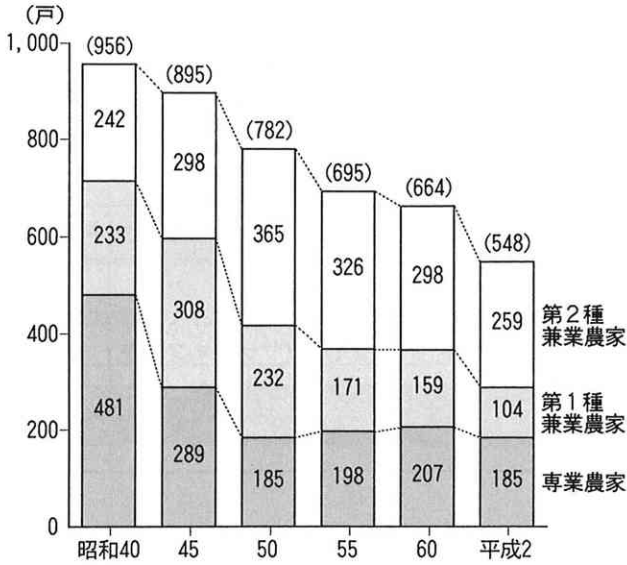

○ 経営耕地面積の推移 (農林業センサス)

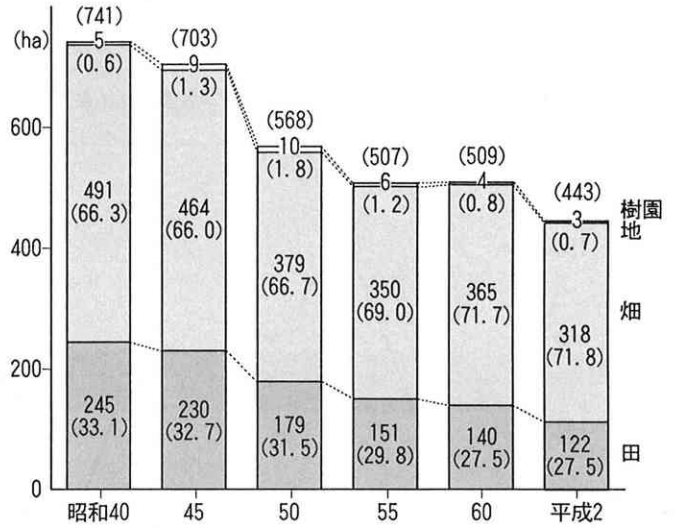

○ 農業粗生産額の現況 (平成4年・農林水産統計年報)

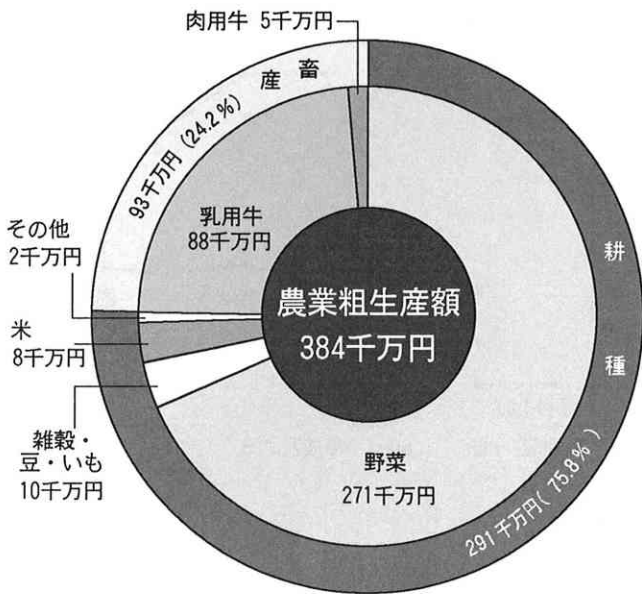

○ 畜産の推移 (農林水産統計年報)

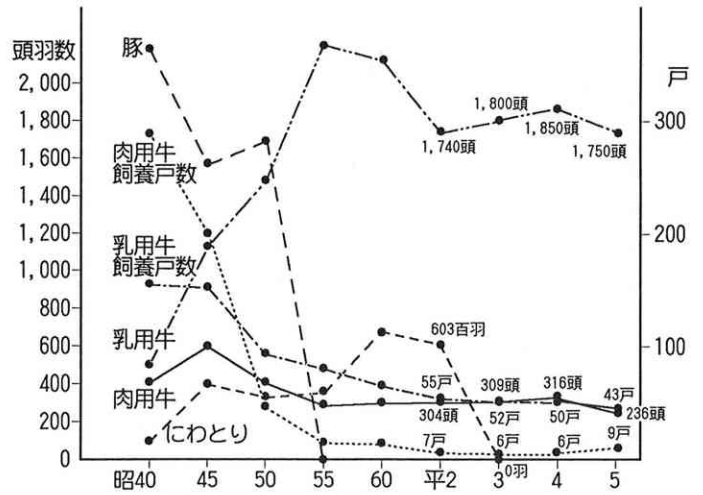

○ 主要農作物種目別作付面積および収穫高の推移 (農林水産統計年報)

種別年	稲		ばれいしょ		かぼちゃ		白菜		キャベツ	
	面積(ha)	収穫量(t)	面積(ha)	収穫量(t)	面積(ha)	収穫量(t)	面積(ha)	収穫量(t)	面積(ha)	収穫量(t)
40	214.0	670	521.0	7,010	160.6	4,818	102.0	6,150	—	—
45	185.0	638	390.0	5,700	110.0	2,170	167.0	9,450	38.0	1,521
50	162.0	680	223.0	5,060	131.0	3,920	163.0	10,900	84.0	3,930
55	104.0	373	88.0	1,386	145.0	5,700	183.0	14,500	107.0	4,970
60	75.0	281	56.0	1,169	163.0	6,730	162.0	11,500	97.0	4,600
2	71.0	208	42.0	847	117.0	4,250	143.0	8,270	104.0	5,410
3	67.0	269	37.0	722	89.0	2,960	143.0	12,300	110.0	6,880
4	67.0	292	35.0	772	91.0	3,410	140.0	12,700	110.0	7,490

○ 年間観光客の推移

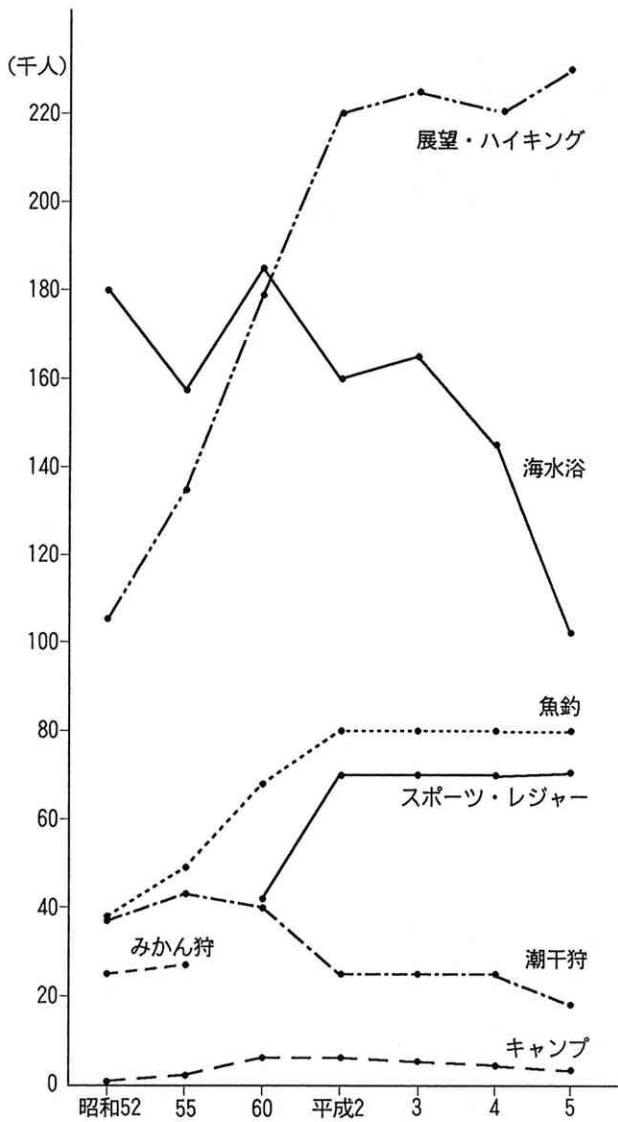

○ 年間観光客数 (平成5年)

種別	主な観光地	年間観光客数
海水浴	牛窓、西脇海水浴場	103,000人
魚釣	前島ほか沿岸、観光釣船	80,000
潮干狩	黒島、前島ほか	18,600
展望・ハイキング	オリーブ園、本蓮寺ほか	250,000
キャンプ	前島ほか	3,700
スポーツ、レジャー	テニス、サイクリング、ウインドサーフィンほか	72,000
その他	各種イベントほか	80,000
計		607,300

○ 年間宿泊者数の推移

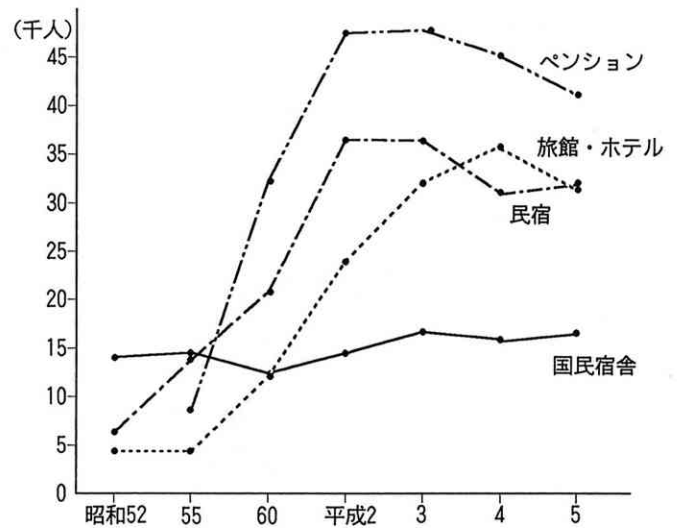

○ 宿泊施設利用者月別調査 (平成5年)

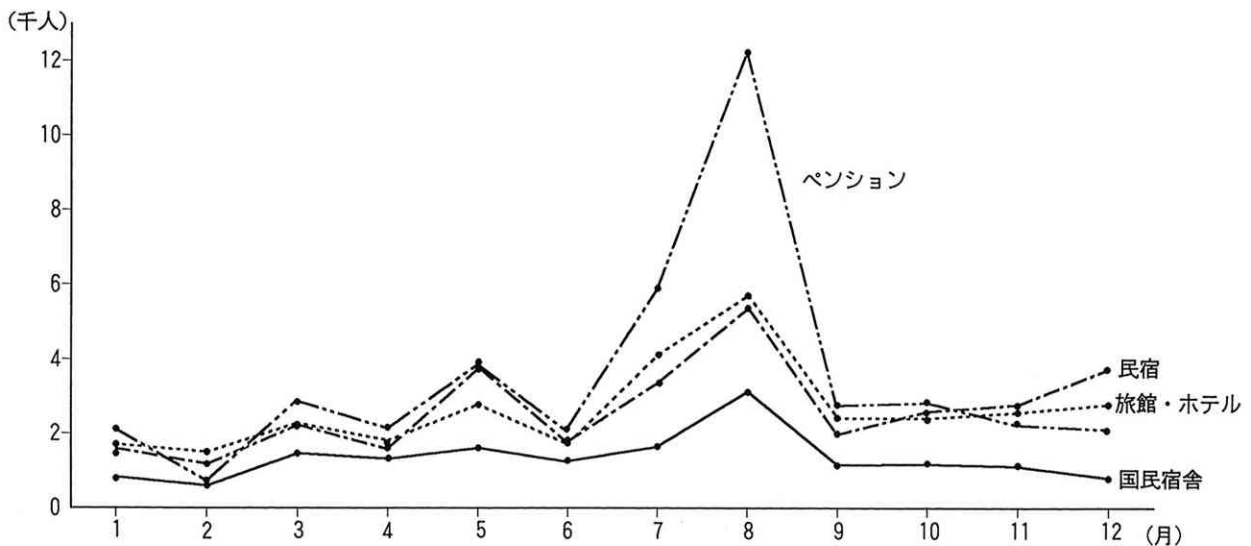

交通

○ 道路の現況 (平成6年3月)

		延長	改良率	舗装率
県道	主要地方道	10.26 km	98.1 %	100 %
	一般県道	16.66 km	39.9 %	100 %
町道	道	200.10 km	24.3 %	77.1 %

○ 港湾の現況 (平成6年3月)

港湾	牛窓港、鹿忍港、幡港、黄島港、師楽港、網代港
漁港	西脇漁港、朝日漁港 (子父雁)

生活環境

○ 上水道利用状況の推移 (邑久牛窓水道企業団)

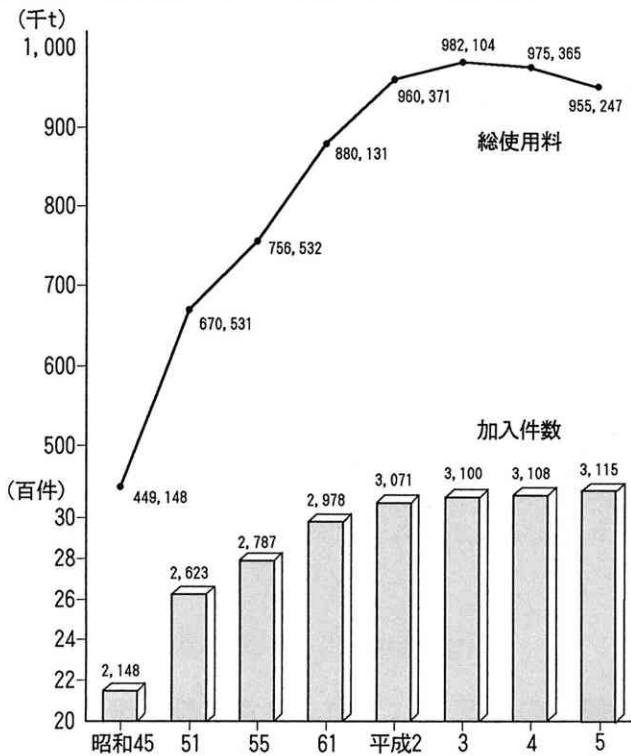

○ ごみ処理及びし尿処理の推移

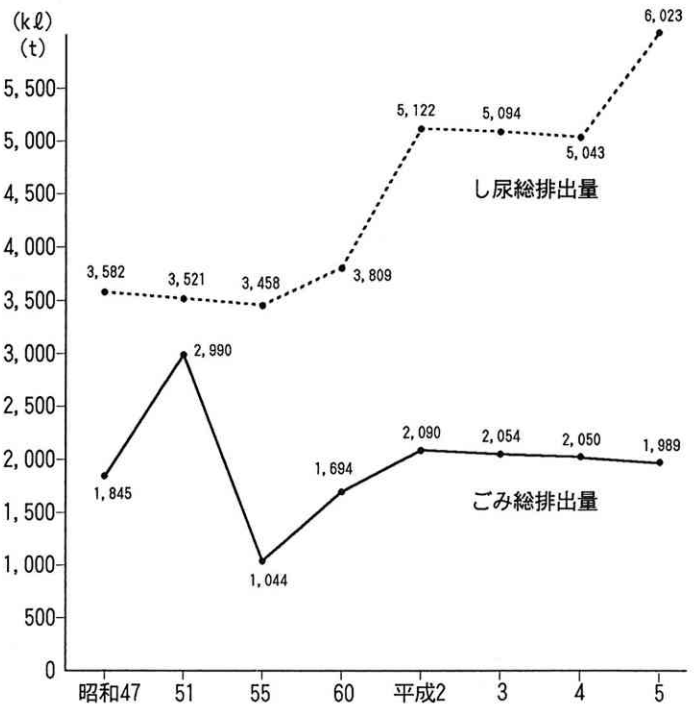

○ 消防団関係の現況 (平成6年4月)

指令車	消防自動車	ポンプ積載車	可搬ポンプ	消火栓
1台	1台	11台	23台	212ヶ所
消防団員	幼年消防クラブ員	少年消防クラブ員	婦人消防隊員	
231名	399名	378名	71名	

○ 広域消防 (邑久消防署) の現況 (平成6年4月)

指令車	指令報車	予防報車	梯子車	化学車救助工作車
1台	1台	1台	1台	2台
消防自動車	ポンプ積載車	救急車	救急用資器材搬送車	職員数
(1台) 3台	(1台) 2台	(1台) 4台	1台	(8名) 50名

※ () 書は牛窓分駐所

○ 各種検診受診率の推移

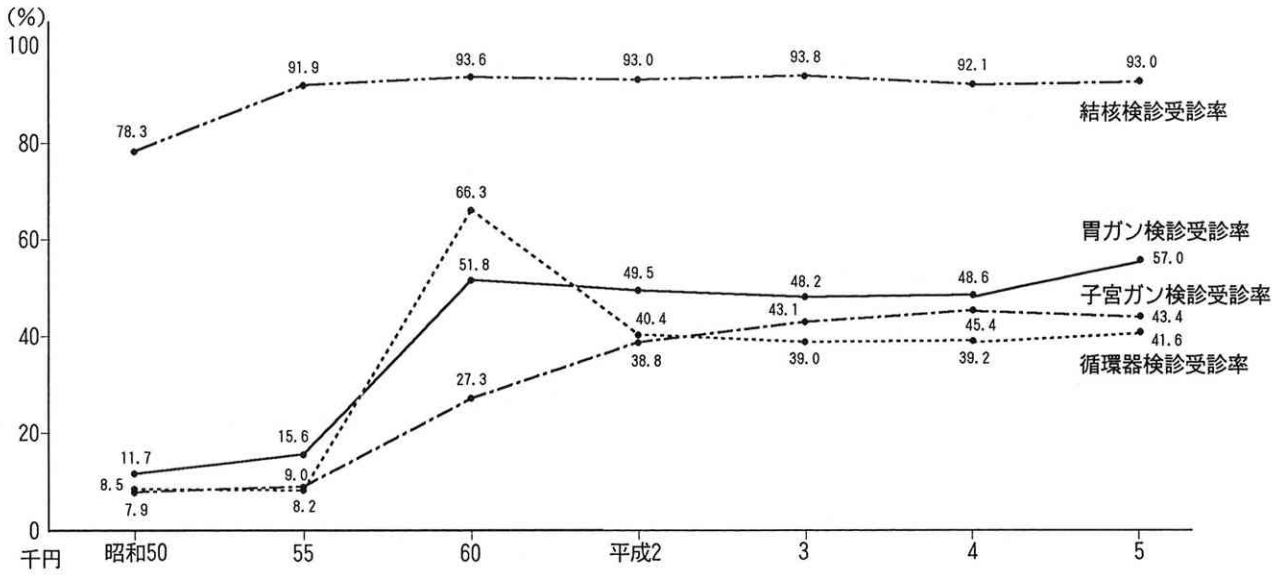

○ 国民健康保険の推移

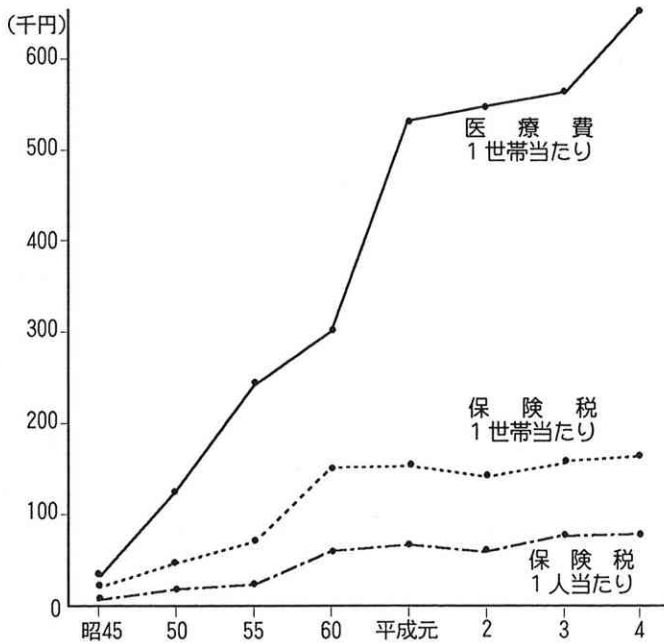

○ 国民健康保険の現況 (平成4年)

世帯数	1,464 戸
被保険者数	3,327 人
保険税総額	235,869 千円
保険税 1世帯当たり	163,300 円
保険税 1人当たり	71,858 円
総医療費	972,626 千円
医療費 1世帯当たり	664,362 千円
医療費 1人当たり	293,394 円

(61年度以降は老人医療費を含む)

○ ルンビニ保育園園児の推移

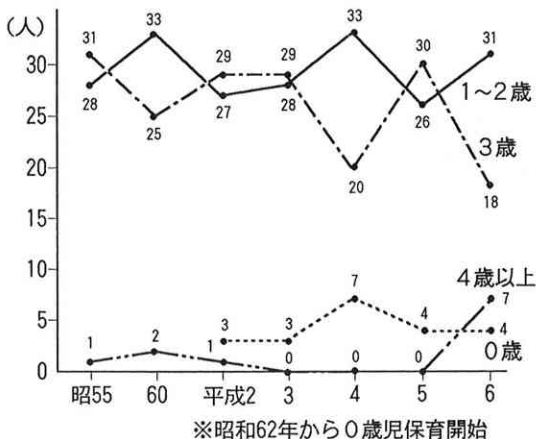

○ 医療施設等の現況 (平成6年4月)

一般診療所	3
歯科診療所	3
医師	3
歯科医師	3
ごみ処理場	組合立 1
し尿処理場	組合立 1
火葬場	1

○ 町立牛窓病院の現況 (平成6年4月)

診療科目	病 床	医師その他	
		医師	その他
内 科	一 般 82	医師	5
		看護師	26
外 科		看護婦	26
		技 術 員	7
産 婦 人 科		技 術 員	7
眼 科	計 82	その他	21
平成4年度利用実績	入院 22,604	外来 40,650	

○ 文化財 (平成6年4月)

■ 国指定重要文化財 ■				
名 称	指定年月日	管理者	備 考	
本 蓮 寺 本 堂	Ｓ 17. 6. 26	本 蓮 寺	昭和31.32.33年度解体修理	
本 蓮 寺 番 神 堂 (東 中 西 祠)	Ｓ 33. 5. 14	〃	昭和39年度解体修理	
本 蓮 寺 中 門 (四 脚 門)	Ｓ 45. 6. 17	〃	昭和49.50.51年度解体修理	
木造阿弥陀如来立像 (付像内納入文書)	Ｓ 34. 6. 27	東 寿 院	昭和35年度修理	
木 造 五 智 如 来 坐 像	T 6. 8. 13	遍 明 院	昭和39年度修理 昭和47年度保存庫建設	
絹 本 著 色 仏 涅槃 図	M 34. 8. 2	〃	京都博物館保管	
絹 本 著 色 弥 陀 二 十 五 菩 薩 来 迎 図	〃	〃	岡山県立博物館保管	
絹 本 著 色 中 不 動 三 十 六 童 子 左 右 両 界 曼 陀 羅 図	〃	宝 光 寺	〃	
大 薙 刀 銘 盛 光 (付 黒 漆 柄 薙 刀 拵)	T 11. 4. 13	遍 明 院		
藍 革 肩 白 腹 巻 (付 咽 輪 2)	M 34. 8. 2	〃	昭和38年度修理	
木造彩色菊牡丹透華鬘 (付華まん箱)	Ｓ 44. 6. 20	弘 法 寺	東京国立博物館保管 (遍明院保管)	
寒 風 古 窯 跡 群	Ｓ 61. 2. 5		19,016㎡	

■ 県指定重要文化財 ■
鹿歩山古墳、二塚山古墳、磬、足利尊氏御教書、唐子踊、太刀踊 (綾浦)、弘法寺脚供養、絵馬おかげ参りの図、本蓮寺三重塔、本蓮寺祖師堂、牛窓だんじり (8基)、黒韋威鎧

■ 町指定重要文化財 ■
千手山大門、本蓮寺山門、弘法寺常行堂、牛窓神社本殿、観音院本堂、真光院本堂、鹿忍神社本殿、千次神社本殿、日吉神社本殿、天神山古墳、黄島貝塚、報恩大師供養塚、牛窓断層帯地層群、太刀踊 (粟利郷)、牛窓燈籠堂跡、ししこま、本町太鼓台 (どんでんどん)

○ 児童・生徒数の推移 (学校基本調査)

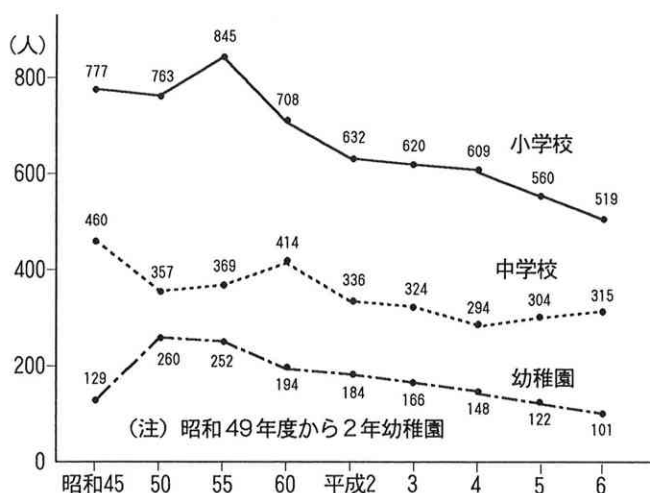

○ 学校数等 (平成6年学校基本調査)

	学校数	学級数	教員数	職員数
幼稚園	3	7	12	—
小学校	3	19	32	6
中学校	1	9	18	4
合 計	7	35	62	10

○ 決算額 (平成5年度)

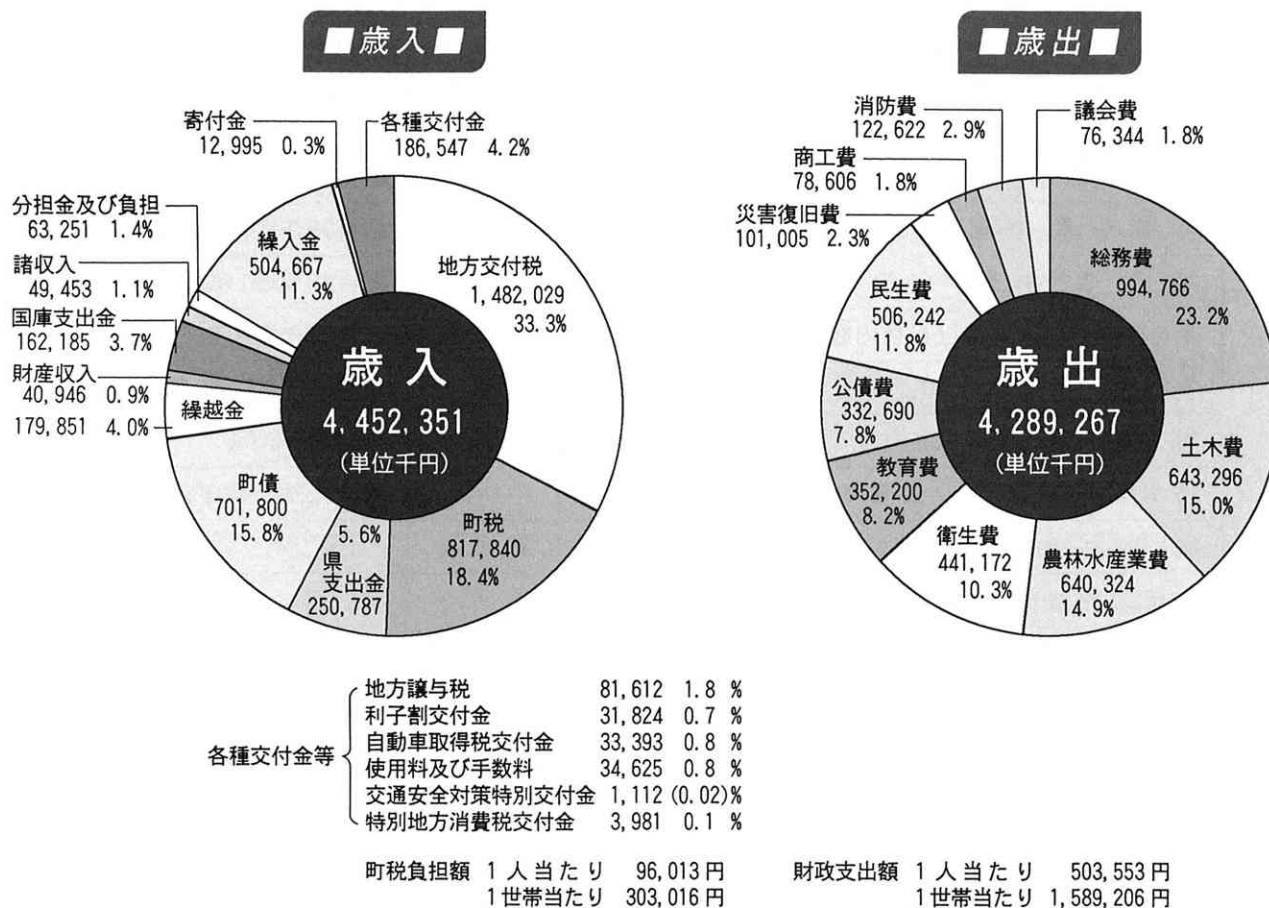

○ 決算収支及び指数等の推移

区 分	50年度	55年度	60年度	2年度	5年度
歳入 歳出 差引額 (千円)	42,908	72,944	82,040	262,754	163,084
翌年度へ繰り越すべき財源 (千円)			190	88,943	47,164
実 質 収 支 (千円)	42,908	72,944	81,850	173,811	115,920
基準財政需要額 (千円)	512,799	877,845	1,197,193	1,960,443	2,171,049
基準財政収入額 (千円)	162,595	290,243	474,696	611,871	853,704
財 政 力 指 数	0.298	0.317	0.390	0.337	0.372
経 常 収 支 比 率 (%)	63.9	68.7	71.5	59.8	77.2
公 債 費 比 率 (%)	4.0	3.6	7.0	9.9	11.3
地 方 債 現 在 高 (千円)	288,957	527,293	1,347,589	2,106,359	3,084,653
財調基金積立金現在高 (千円)	80,010	225,675	345,107	128,554	112,663
その他基金積立金現在高 (千円)	2,130	53,077	212,490	1,113,390	613,450

○ 議会・行政組織図 (平成6年7月)

■ 議決機関 ■

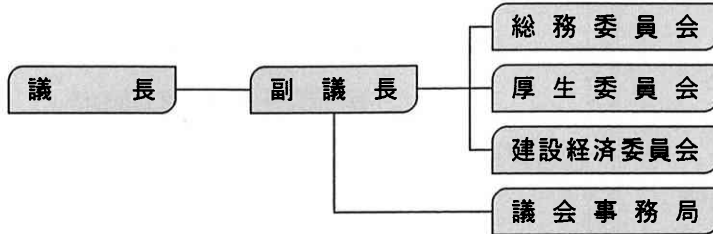

■ 行政機関 ■

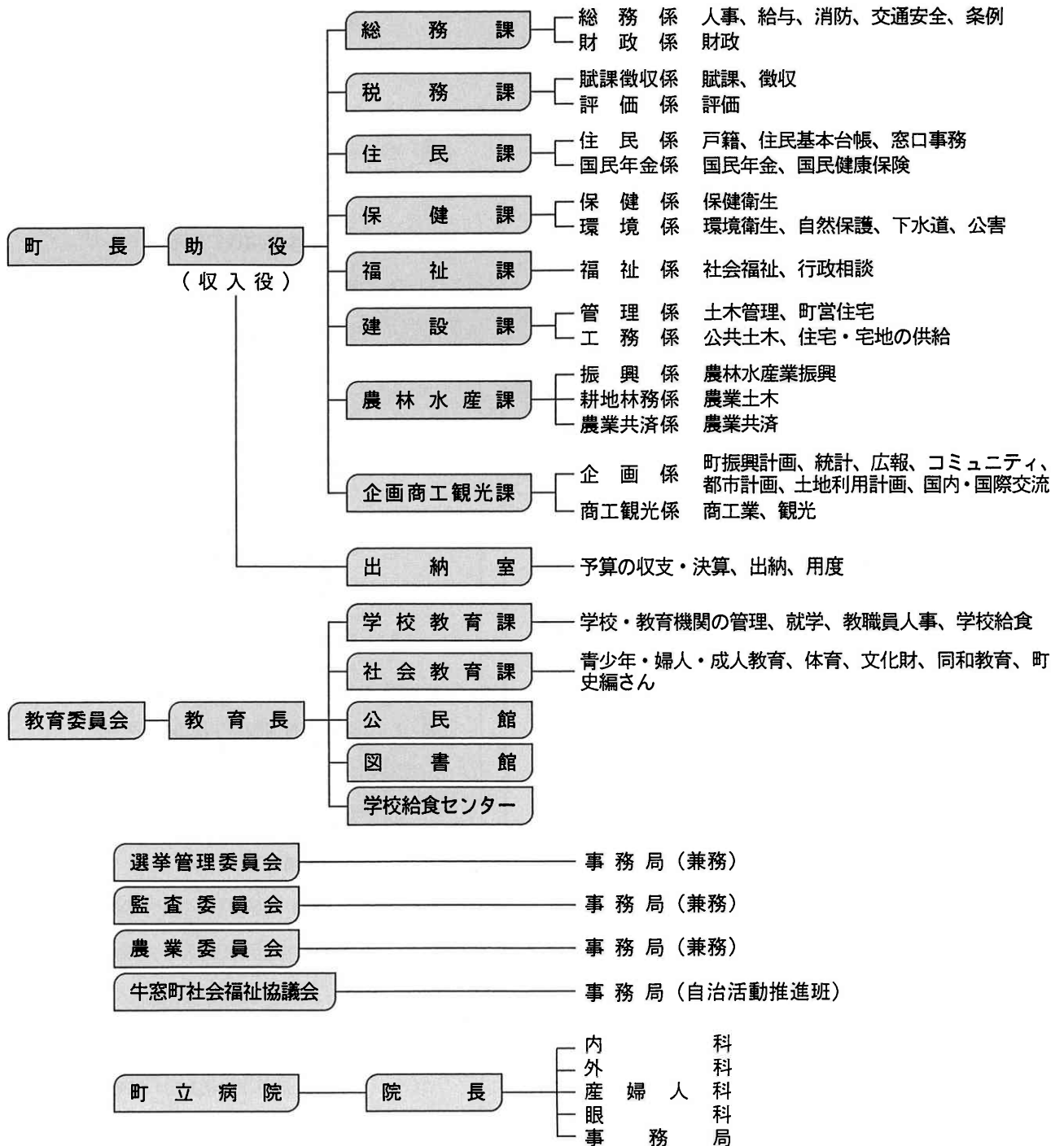

40年のあゆみ (昭和29年～平成6年)

昭和

- 29 10 新牛窓町発足
牛窓 鹿忍 長浜 3ヶ町村合併
人口 12,620人 世帯数 2,640戸

- 10 町長、議会議員及教育委員選挙
初代牛窓町長に萬燈実太氏当選
議員定数 26名 教育委員 4名

- 10 牛窓町新庁舎落成
木造2階建 832.4㎡



- 10 農業委員会合併
委員 22名

- 10 合併祝賀会

- 12 長浜簡易水道敷設工事完成

- 30 1 町立牛窓病院結核病棟焼失
木造2階建1棟 50床

- 3 29年災害復旧事業竣工
農業施設(5ヶ所) 道路港湾施設(7ヶ所)

- 3 千手地区編入合併
大宮村より分離
人口 420人 世帯数 88戸

- 3 ごみ焼却炉築造
牛窓栄町にバッチ燃焼式処理能力 3t

- 4 牛窓町愛育委員会設置

- 7 西脇簡易水道敷設工事完成

1日 40t

- 10 商工会合併
牛窓 鹿忍 長浜三商工会合併

- 31 3 牛窓港県営棧橋完成
鉄筋コンクリート造

- 4 町立牛窓病院整備工事竣工
結核病棟拡張 70床 手術室新築

- 5 町道子父雁線改良工事竣工
L = 250m W = 3.0m

- 32 2 中学校普通教室1棟落成
木造2階建 1,320㎡

- 3 黒島自家発電機工事完了

- 3 避病院線災害復旧工事完了
L = 100m

- 3 町営火葬場完成

- 6 町議会議員故神宝伝七氏町議会葬

- 9 消防自動車購入
第1分団(牛窓・中浦)

- 11 牛窓町長故萬燈実太氏町葬

- 12 鹿忍上山地区へ電灯導入

- 12 町長及町議会議員補欠選挙
第2代牛窓町長に高祖鶴雄氏無投票当選

- 33 1 中学校普通教室1棟落成
木造2階建1棟 1,326㎡

- 4 邑久、牛窓上水道組合設立

- 4 錦海湾縮切工事完成
サンドドレーン工法採用
堤防延長 2,000m 干拓地面積 500ha
錦海塩田造成

- 4 中学校運動場造成2年継続施行
(失業対策事業)

- 33 8 国指定重要文化財本蓮寺本堂解体修理完成
- 10 町議会議員選挙
議員定数 22名に減員
- 34 3 新農山漁村振興事業実施
小規模土地改良事業7ヶ所 共同集荷場
共同貯溜槽 10ヶ所
- 4 町立牛窓病院整備工事完了
一般病棟 20床 診療棟新築
- 5 オリーブ祭り (オリーブ園)
- 12 鹿忍塩田廃止
旭東塩業株式会社 22ha 服部有春舎 7.5ha
- 35 2 町章制定
- 6 牛窓町青少年問題協議会発足
- 10 県道西脇線改良工事完了
L = 2,500m W = 3~4.5m
- 11 邑久、牛窓上水道給水開始
- 12 牛窓港物揚場新設工事完成
関町地先 L = 150m W = 20m
- 36 3 町道関町~東町線舗装工事完了
- 3 就将小学校講堂落成
鉄骨造 346 m²
- 3 西脇漁港護岸復旧工事竣工
L = 40m
- 5 伝染病棟落成
木造平屋建 11床 町立病院に併設
- 6 西脇、バス路線開通
1日6往復
- 9 牛窓町土地改良区発足
- 10 牛窓町に災害救助法適用
牛窓町を中心に局地豪雨があり、人家、道路、農地に被害
- 10 錦海製袋株式会社立地

- (牛窓町企業誘致条例の適用第1号)
- 10 局地豪雨により町立牛窓病院看護宿舍全壊
- 10 宝光寺裏がけ崩れにより本堂倒壊
- 12 町長選挙
高祖鶴雄氏無投票で再選
- 37 1 消防自動車購入
第2分団 (鹿忍地区)
- 1 錦海湾干拓地邑久町との境界設定
- 2 交通安全都市宣言
- 3 鹿忍小学校給食棟落成
鉄骨平屋建 100 m²
- 3 宅地造成事業完了
紺浦分譲団地 6,000 m²
- 4 町立牛窓病院看護婦宿舍落成
木造平屋建 166.3 m²
- 4 町立小学校及幼稚園の名称変更
小学校及び幼稚園の名称を東、西、北と改称
- 5 町立牛窓病院結核病床を20床減少
- 10 町議会議員選挙
議員定数 22名
- 10 永楽学園開設 (老人学級)
- 12 青島及黒島町有地譲渡
青島 関西学院中学部へ
黒島 両備バス株式会社へ
- 12 消防自動車購入
第3分団 (長浜)
- 38 1 農業共済事業事務開始
- 3 子父雁漁港局部改良事業完成
物揚場施設 L = 300m W = 12m
- 4 西大寺外4町衛生施設組合設立
(西大寺市、牛窓、邑久、上道、瀬戸町)

- 38 4 牛窓港（西港）改修工事着手
防波堤 L = 300m 物揚場 10,000 m²
- 4 老人クラブ結成
- 5 町立牛窓病院道路舗装工事完了
L = 400m
- 7 時実奨学基金の発足
北小学校に設置 基金額 100万円
- 7 街路灯整備事業実施
関町商店街 25基
- 12 町立牛窓病院医師住宅落成
木造平屋建 1戸
- 39 1 新産業都市指定
- 1 中央公民館落成
木造平屋建 400 m²

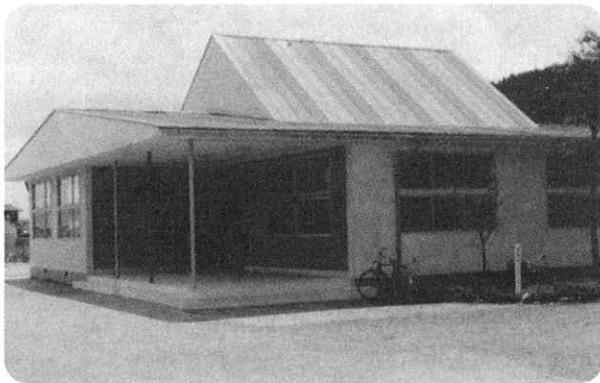

- 2 牛窓町と阪神電気鉄道株式会社間で観光開発相互協力
- 3 関町県道特種改良工事完成
L = 200m W = 6.5m
- 3 池浦水産試験場道路完成
鹿忍沖～池浦 L = 100m
- 4 牛窓町婦人学級開設
- 6 北小学校プール完成
- 10 合併10周年記念式典

- 11 町立牛窓病院 救急病院の指定
- 40 2 勤労者協議会結成
- 2 災害復旧事業完了
農林水産施設 港湾災害復旧
農道復旧宮浦農道外 72件
- 3 町営住宅建設
木造平屋建 16戸（鹿忍地区）
- 3 漁業協同組合合併
- 3 医師住宅建設
木造平屋建 3戸
- 6 町立牛窓病院本館改築工事落成
鉄筋コンクリート2階建、一部3階
延 1,736 m² 一般病床 65床
- 6 岡山県水産試験場新設
鉄筋コンクリート2階建 822 m²
- 10 県道西大寺～牛窓線全線改良完成
W = 6.5m
- 12 町長選挙
第3代牛窓町長に高原道夫氏当選
- 12 観光道路オリーブ線舗装工事竣工
L = 900m
- 41 3 観光道路1号線改良工事完成
（牛窓町失業対策事業） L = 2,400m
- 4 県立邑久高等学校牛窓校舎を邑久校舎に統合
- 4 オリーブパレス完成
鉄筋コンクリート2階建 500 m²
- 4 オリーブ園へバス開通
関町～オリーブ園
- 6 県議会議員杉本昌太氏逝去
- 7 西脇海水浴場開設
- 7 特別清掃地域設定
し尿処理、ごみ処理を本格的に開始

- 41 8 牛窓港まつり開始
町商工会主催
- 8 街路灯整備事業実施
東町～鹿忍 宝光寺下 蛍光灯 62基
水銀蛍光併用灯 51基
- 10 町議会議員選挙
議員定数 22名
- 12 西大寺市外4町衛生施設組合し尿処理場完成
西大寺神崎地区に建設 日量 70 t
- 12 牛窓東小学校移転の決定
(綾浦高等学校跡地)
- 42 3 牛窓幡地区にかんがい施設完成
受益面積 10.5ha
- 3 海岸保全事業完成
前島 福ヶ浜海岸堤防 L = 377m
- 3 組合立牛窓高等学校(定時制)廃校
- 4 中浦師楽道県道に編入と改良工事完成
L = 600m W = 6.0m
- 4 幹線農道の舗装に着手
- 4 鹿忍港海岸保全事業に着手
- 4 牛窓港高汐対策事業着手
- 4 天皇 皇后両陛下下行幸啓
オリーブ園、水産試験場を御視察



- 4 県議会議員選挙
元浜貫一氏当選
- 5 社会福祉法人ルンビニ保育園設立
- 5 ニューカッスル病流行(にわとり)
- 8 のり養殖事業開始
- 12 千手山 弘法寺 本堂 御影堂 多宝塔 鐘
楼堂焼失
- 43 3 東小学校校舎落成
鉄筋コンクリート3階 2,393 m²
- 3 西小学校西脇分校廃止本校に統合
- 3 農業構造改善事業 農道完了
西脇みかん園 L = 1,400m W = 5.0m
牛窓幡 L = 644.5m W = 5.0m
- 4 関町～師楽 バス路線開通
1日3往復
- 4 急傾斜地崩壊防止対策事業着手
- 8 町民交通障害保険開始
- 10 消防指令車購入
本部に配置 可搬式ポンプ搭載
- 11 牛窓町学校給食センター落成
ブロック平屋建 185 m²
- 11 中学校給食開始 各小学校の給食
- 11 消防庁舎落成
木造2階建 83 m²
- 44 1 教職員住宅落成
木造平屋建 3戸
- 3 牛窓町奨学資金貸付制度創設
- 3 牛窓 鹿忍農業協同組合 合併
- 3 町道雁坂隧道改良工事完成
雁坂トンネル除去
L = 400m W = 5.0m
- 6 邑久、牛窓ごみ処理施設組合発足

- 44 7 社団法人旭東畜産公社設立
- 7 町営駐車場新設
大浦地区外 1,172 m²
- 8 邑久家畜診療所開設
- 11 公民館長浜分館落成
木造平屋建 71.3 m²
- 11 家庭奉仕員設置
- 12 町長選挙
高原道夫氏再選
- 45 3 前島農道整備事業完成
L = 1,971m W = 3.5m
- 4 子父雁高汐対策事業完了
護岸延長 300m
- 4 前島、大型フェリー船就航
第2唐琴丸 46 t
- 4 婦人交通指導員設置
- 4 国民宿舎 牛窓荘落成
- 4 ごみ焼却場完成
パッチ式焼却炉 2基 能力日量 16 t
- 7 漁業構造改善事業かき処理場完成
鉄骨平屋建 158 m²
- 7 西小学校プール完成
- 10 町議会議員選挙
4名減員して定数 18名
- 12 前島に上水道給水開始
前島全戸へ給水 海底ケーブル 450m
- 46 3 本蓮寺総合防災施設完成
- 3 町営住宅建設 (弁天 10戸)
- 3 鹿忍川改修工事完成
L = 430m
- 3 牛窓港浮棧橋完成
- 3 町立牛窓病院給食棟 落成

- 鉄骨平屋建 188 m²
- 6 スポーツ少年団結成
- 8 街路灯整備
中浦～大浦 23基
- 8 牛窓海水浴場休憩所落成
鉄骨2階建 290 m²
- 9 松くい虫異常発生
自衛隊導入、牛窓町全域に駆除実施
- 9 老人憩いの家落成
中央公民館敷地内 木造平屋建 90 m²
- 11 西小学校創立100周年記念行事
- 12 牛窓海域の灯台設置完了
牛窓港防波堤灯台、蓬崎灯台、上筏灯標、
備前黄島灯台、牛窓港灯台、浮標2ヶ所

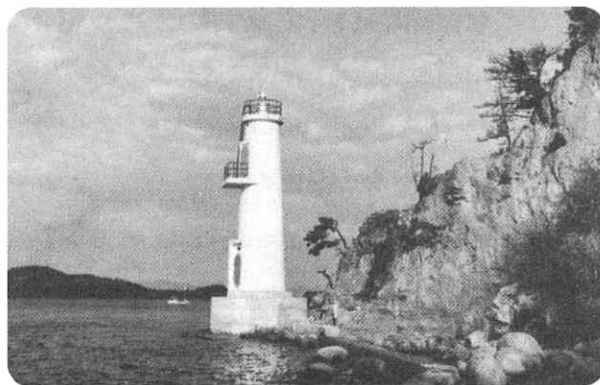

- 12 錦海塩田廃止
- 47 2 北小学校々舎落成
鉄筋コンクリート3階建 1,174 m²
- 3 町営住宅完成 (弁天 10戸)
- 3 県道備前牛窓線長谷地区改良工事完成
L = 1,800m W = 8.5m
- 4 北小学校創立100周年記念行事
- 4 町議会議員原野 弥氏逝去

- 47 4 千手～西脇産業道路着手
L = 2,800m
- 4 牛窓町助役神宝穂男氏逝去
- 5 千手 婦人消防隊発足
- 5 幼稚園が給食開始
- 6 西浜埋立工事完成
着工昭和15年 完成面積 176,000 m²
- 8 牛窓町体育協会設立
- 48 1 東小体育館落成
鉄筋コンクリート2階建 1,174 m²
- 1 東小学校創立100周年記念行事
- 3 町営住宅完成 (弁天 10戸)
- 3 後谷農道整備事業完了
L = 1,156m W = 5.0m
- 3 奥浦畑地総合整備事業完成
受益面積 73ha
- 5 牛窓東幼稚園園舎落成
鉄筋コンクリート2階建 655 m²
- 6 高令者学級開設
- 8 ヤンマー造船株式会社立地
- 8 牛窓農業振興地域指定
- 9 救急業務開始
- 9 国重要文化財指定 (遍明院) 収蔵庫落成
- 11 東小学校プール完成
- 12 町長選挙
高原道夫氏無投票で3選
- 49 1 結核病床20減少
- 4 邑久消防組合発足
- 4 幼稚園2年保育開始
- 6 町政モニター制度新設
- 6 西脇消防機庫新築
- 10 合併20周年記念式典

- 10 町議会議員一般選挙
- 12 水島地区石油コンビナート重油流出事故発生に伴い災害対策本部設置
- 50 5 邑久消防組合本部新庁舎完成
- 12 牛窓簡易裁判所庁舎完成
- 51 3 オリーブ園山火事
町制施行以来最大の火災
焼失面積 40ha
- 3 前島コミュニティハウス完成
- 3 雇用促進住宅完成
RC 5階建・2棟・80戸
- 5 町民体育館完成
延床面積 1,338 m²
- 7 県知事を囲んでの県政懇談会
- 9 昭和51年9月台風17号豪雨災害
災害救助法及び激甚災害に指定
8日正午から13日正午間での降雨量
748mm
- 10 民俗資料館オープン
- 52 1 牛窓東小学校給食室完成
- 3 国土調査事業完了
(44年から実施)
- 3 師楽コミュニティハウス完成
- 8 牛窓警察署新庁舎完成
- 11 邑久消防組合牛窓分駐署完成
- 12 町長選挙、町議会議員補欠選挙 (欠員2名)
第4代牛窓町長に新地勇氏当選
町議会議員補欠選挙は無投票
- 53 10 町議会議員一般選挙
- 12 町民グラウンド完成
- 12 火葬場改築完成
- 54 1 防災行政無線整備

- 54 2 牛窓町消防団竿頭授受章
- 3 公民館牛窓分館完成
- 3 鹿忍コミュニティハウス完成
- 4 県営畑地帯総合整備事業開始
- 4 緑の村整備事業開始
- 6 ペンション第1号オープン

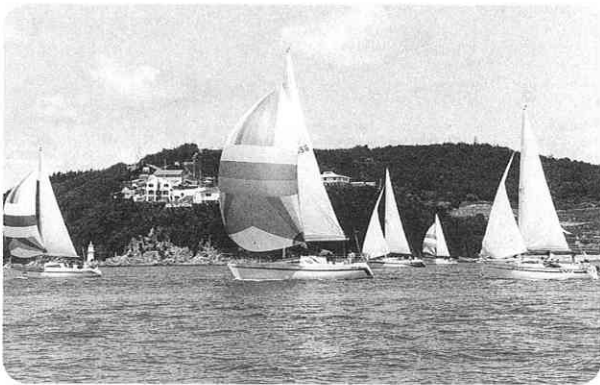

- 10 マイクロバス購入
- 11 消防ポンプ付積載車購入
(第1分団3部・中浦)
- 11 寒風陶芸の里・財団設立
- 12 青少年健全育成町宣言

- 55 2 消防ポンプ付積載車購入
(第1分団7部・前島)
- 3 西浜町営住宅3戸完成
- 3 中学校テニスコート夜間照明施設完成
- 3 鹿忍西浜町営住宅建設3戸
- 3 黒島港改修
- 5 牛窓町総合福祉センター完成
RC 3階建 延床面積 1,685.79㎡
- 9 前島周遊道路(グリーンロード)完成
L = 5,220m W = 5.0m
- 10 消防ポンプ付積載車購入
(第2分団1部)

- 11 県道備前牛窓線 小津バイパス開通
- 11 鹿忍地区コミュニティ推進協議会発足

- 56 1 緑の村観光センターオープン
- 3 関町・東町環状線改良完了
- 4 邑久駅直通バス運行
- 4 牛窓農村教養文化体育施設完成
RC 2階建 延床面積 553.87㎡
- 7 観光案内灯台完成(2か所)
- 11 消防ポンプ付積載車購入
(第3分団2部・小津)
- 12 町長選挙、町議会議員補欠選挙(欠員1名)
新地勇氏 無投票で再選
町議会議員補欠選挙無投票
- 12 ルンビニ保育園新園舎完成
- 12 旧中国銀行店舗購入
- 57 3 津行町営住宅4戸新築
- 4 前島フェリー航路一部関町より運行開始
- 4 鹿歩山観光農園センター完成
- 7 ギリシャ国ミティリニ市と国際友好姉妹都市
縁組締結

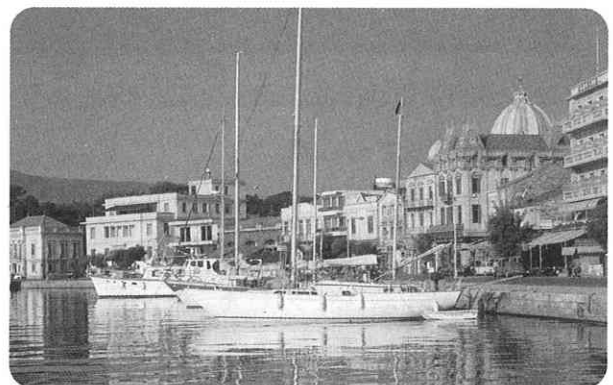

- 8 ふるさと村うしまど会発足
- 10 町議会議員一般選挙 無投票
- 12 牛窓国際友好都市協議会設立

- 57 12 町民体育館床張替整備
- 58 1 ミティリニ市長と青年男女4名、牛窓町を友好訪問
 - 1 消防機庫新築
(第1分団7部・前島)
 - 3 町営キャンプ場クラブハウス完成
 - 3 邑久牛窓清掃施設組合コンポスト施設完成
 - 3 津行町営住宅5戸新築
 - 3 町道大浦東町線着工
 - 3 町道中浦紺浦線着工
 - 3 西脇土地改良総合整備事業・畑地かんがい施設通水開始
 - 4 財務会計電算化
 - 5 亀山公園遊歩道、休憩所完成
 - 6 町立牛窓病院新館完成
一般病床 65 結核病床 17
 - 10 消防機庫新築
(第3分団1部・奥浦)
 - 10 北海道幌加内町との自治交流開始
- 59 3 西脇地区土地改良総合整備事業完成
 - 3 牛窓西小学校新校舎完成
RC 2階建 延床面積 2,451 m²
 - 3 「わが村は美しく」コンクールで農林水産大臣賞受賞
 - 7 一般病床 82 結核病床廃止
 - 8 第1回ギリシャセミナー開催
 - 10 合併30周年記念式典
 - 10 町民憲章制定
- 60 2 寒風古窯跡 1.9ヘクタール 国の重要史跡に指定
 - 2 寒風陶芸会館完成
RC平屋建 延床面積 529 m²
(農村地域定住促進対策事業)



- 2 (財)岡山県牛窓海洋スポーツ振興会発足
- 2 マイクロバス購入
29人乗 3,300千円
- 2 すみれ会協同学習所完成
木造平屋建 延床面積 93.68 m²
(町助成 6,000千円)
- 3 中村町営住宅建設 5戸
- 12 町長選挙
新地勇氏無投票で3選
町議会議員補欠選挙 無投票
- 61 3 老人憩の家(鹿忍東)完成
木造平屋建 延床面積 101 m²
事業費 12,164千円
- 3 中村町営住宅新築 4戸
- 10 町議会議員一般選挙
議員定数 16名に減員
- 11 朝鮮通信使来町350周年記念式典
- 11 消防ポンプ付積載車購入
(第2分団4部)
- 11 町営テニスコート(鹿忍地区)1面完成
- 62 3 市村農道改良
L = 1,043m W = 5.0m
(農村地域定住促進対策事業)

- 62 3 地域高齢者住宅計画策定
- 3 鹿忍唐戸排水ポンプ設置
- 3 中村町営住宅建設 2戸
- 3 消防機庫新築
(第2分団4部)
- 3 野上防火水槽設置
- 3 地域農業拠点整備事業・長浜農業協同組合ライ
スセンター完成
- 8 英語指導助手、牛窓中学校へ派遣始まる
- 8 牛窓中学校校舎完成
RC 4階建 延床面積 3,983㎡



- 8 半田農免道完成
L = 4,588m W = 7.0m

- 63 3 東町町営住宅建設 5戸
- 3 牛窓灯籠堂復元工事完了
- 9 県営畑地帯総合整備事業・畑地かんがい長浜干
拓へ通水開始
- 9 朝鮮通信使資料館オープン
- 10 牛窓国際交流ヴィラ完成
- 11 住民基本台帳事務電算処理開始

平成



- 元 3 国営吉井川水利事業・寒風・オリーブ園・弁天
ファームポンド完成
- 4 エーゲ館うしまど観光センターオープン
- 4 西小学校体育館完成
- 7 北海道幌加内町と姉妹町縁組締結
- 12 町長選挙
第5代牛窓町長に田中義之氏無投票当選
- 12 県営畑地帯総合整備事業・1号幹線道路(中浦
～師楽)完成
- 2 3 牛窓港綾浦・出島完成
(55年着工)
- 3 火葬場進入道路拡幅事業完成
L = 263m W = 4.0m
- 3 医師住宅新築
- 4 過疎地域の指定を受ける
- 9 台風19号の集中豪雨により大災害発生
(災害救助法に指定)
17日から20日までの降雨量 525mm
- 10 町議会議員一般選挙
- 3 3 風車型トイレとオリーブ公園完成

- 3 3 牛窓ヨットハーバー完成
 収容能力 クルザーヨット 186隻
 ディンギーヨット 200隻

第1期工事 S58～S62

第2期工事 S62～H2

- 3 県道粟利郷バイパス完成
 3 用排水施設整備事業・長浜干拓中央樋門等改修完成
 9 台風19号暴風高潮災害
 牛窓港沿岸東部で高波による被害
 一文字波止の損壊

- 4 2 北小学校体育館完成
 4 海遊文化館オープン
 7 牛窓町青年の翼
 (国際友好姉妹縁組提携10周年記念)
 ギリシャ・ミティリニ市を20名が訪問
 9 牛窓町体育協会発足20周年記念事業・牛窓町
 ファミリースポーツフェスティバル開催
 10 朝鮮通信使行列



- 12 第1回遊SEA牛窓エーゲ海フェスティバル開催
 12 日本旅のペンクラブより「旅のまち」に選定される

- 5 3 手づくり石鯨ハウス完成
 鉄骨平屋建 床面積 81㎡

- 6 新庁舎完成
 RC 4階建 延床面積 2,786.32㎡



- 6 北海道幌加内町へ中学校修学旅行開始
 7 佐竹画伯 牛窓町名誉町民第1号に
 7 前島フェリー新造船就航
 総トン数 197トン
 12 町長選挙 田中義之氏 再選
 12 消防ポンプ車購入
 (第1分団3部)
 6 3 長浜奥浦住宅団地造成に着手(70区画)
 3 前島展望台完成
 3 畜産活性化総合対策事業・前島堆肥処理施設完成
 4 牛窓ヨットハーバー・クラブハウス完成
 4 指定金融機関制度業務開始
 9 町道中浦紺浦線(牛窓オーリーブロード)完成記念式典
 $L = 2,454m$ $W = 7.0m$
 9 国民年金オンラインシステム開始
 10 合併40周年記念式典
 10 服部和一郎氏(故人)牛窓町名誉町民に
 10 合併40周年記念事業・町史民俗編の発行、町内全戸へ配布

主な公共施設等

施設等名	所在地	電話	施設等名	所在地	電話
牛窓町役場	牛窓4911	3431(代)	牛窓東小学校	牛窓4433	2029
牛窓警察署	〃 4780	3031	〃 西小学校	鹿忍2165	2409
岡山県水産試験場	鹿忍35	3074	〃 北小学校	長浜3677	2520
栽培漁業センター	〃 6641	5111	〃 東幼稚園	牛窓4433	2104
岡山大学臨海実験所	〃 130-17	5210	〃 西幼稚園	鹿忍2205	3687
牛窓郵便局	牛窓3911-31	3374	〃 北幼稚園	長浜3677	3742
鹿忍郵便局	鹿忍895	4141	ルンビニ保育園	牛窓4960	2309(代)
長浜郵便局	長浜3807	4147	町立牛窓病院	〃 4448	3010(代)
邑久牛窓清掃施設組合	牛窓263	3475	町営火葬場	鹿忍6164	5041
邑久牛窓水道企業団 牛窓分室	〃 6405	3225	牛窓町農業協同組合	牛窓3911	3205(代)
邑久消防組合 牛窓分駐所	〃 6405	4511	長浜農業協同組合	長浜3745	3515(代)
牛窓町総合福祉センター	〃 4911	3431(代)	牛窓町漁業協同組合	牛窓3901	3065(代)
牛窓町中央公民館 (手づくり石鯛ハウス併設)	〃 4525-1	5264	牛窓町商工会	〃 6405-1	3377
牛窓町公民館牛窓分館	〃 3056	2213	牛窓町観光協会	〃 4911	3431
〃 鹿忍分館	鹿忍921	4263	エーゲ館うしまど	〃 3009	5250
〃 長浜分館 (牛窓農村教養文化体育施設)	長浜3490-1	4264	海遊文化館	〃 3056	5505
牛窓町民体育館	牛窓6444	4923	寒風陶芸会館	長浜5092	5680
〃 町民グラウンド	—	3431(代)	牛窓ヨットハーバー	牛窓5414-7	5160
〃 テニスコート	鹿忍783-85	3431(代)	牛窓町緑の村公社	〃 5792-4	4356
牛窓町立図書館	牛窓4944-2	3431(代)	前島キャンプ場	—	4356
牛窓町民俗文化資料館	〃 6396-1	3431(代)	牛窓海水浴場	—	4210
牛窓町学校給食センター	〃 6446	2491	西脇海水浴場	—	4211
牛窓中学校	〃 6446	2048	牛窓国際交流ヴィラ	牛窓496	—

USHIMADO

Map

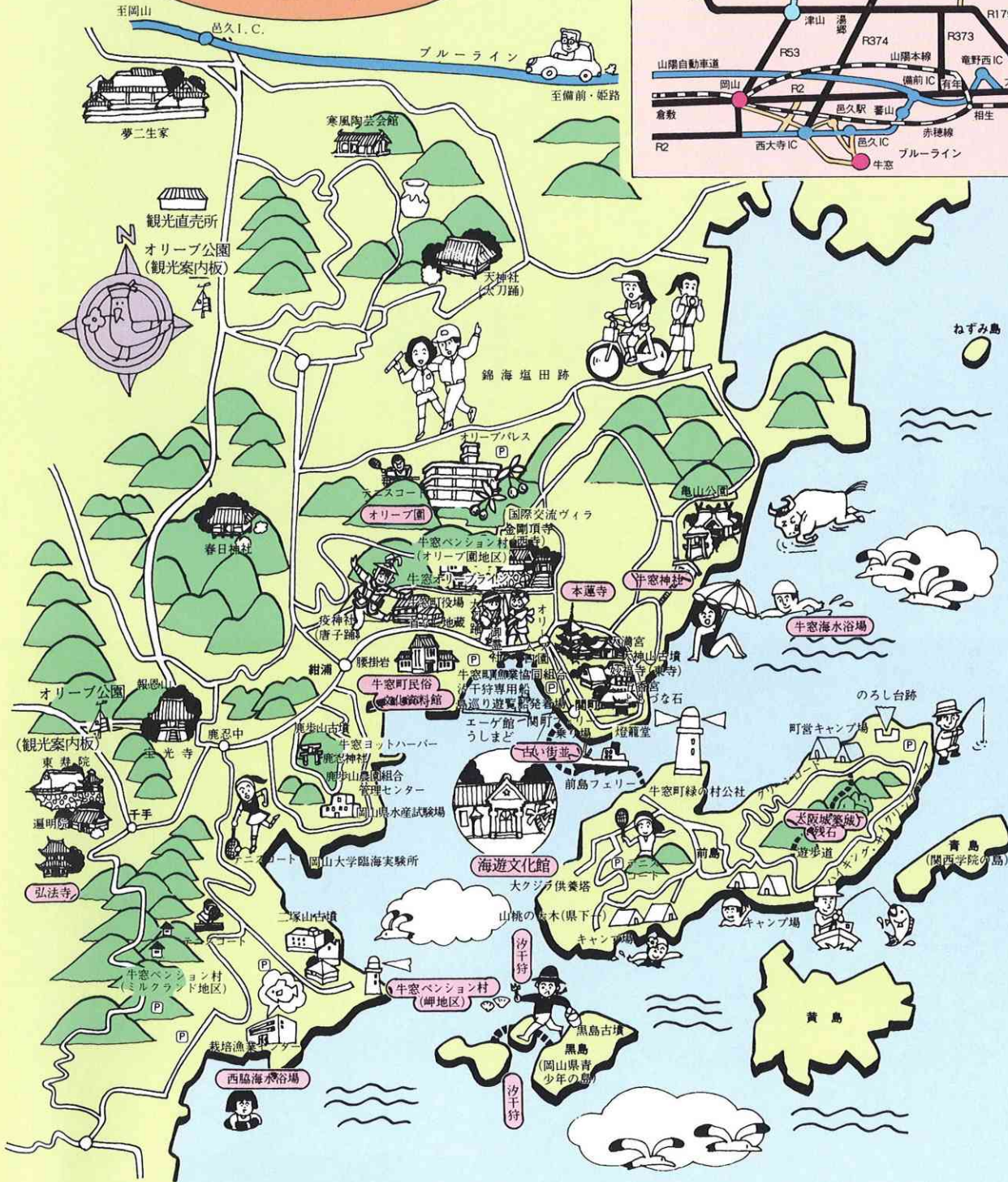
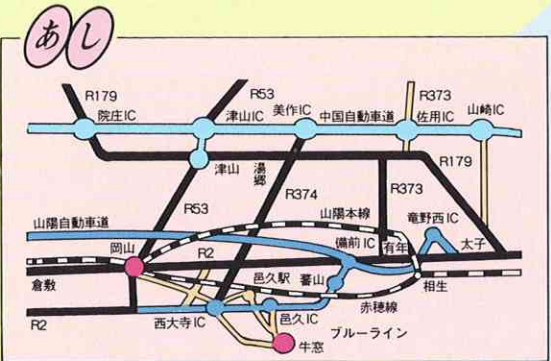

ねずみ島

のろし台跡

青島 (関西学院の島)

黒島古墳

黒島 (岡山県青少年の島)

